

สรุปโครงการ การฝึกอบรมผู้นำเพื่อน สันติภาพ

27 ก.พ.-2 มี.ค.58

ณ สวนสันติภาพธรรมสถาน อ.บ้านนา

จ.นครนายก

3 มี.ค.58



บรรยายภาคการรับฟังคำชี้แจง 24 ก.พ.58



บรรยายภาคการอบรม 27 ก.พ.-2 มี.ค.58



สวนสันติภาพธรรมสถาน มูลนิธิเพื่อนสันติภาพ



สวนสันติภาพธรรมสถาน



27 ก.พ.58



ทีมวิทยากร





คู่มือ

การฝึกอบรมผู้นำเพื่อนสันติภาพ รุ่น 7
ระหว่าง วันที่ 27 กุมภาพันธ์ - 2 มีนาคม

ณ สวนสันติภาพธรรมสถาน
ตำบลบ้านพร้าว อำเภอบ้านนา จังหวัดนคร

๑๕๗ ๕๖๓๖๖ ๕๖๓๖๖

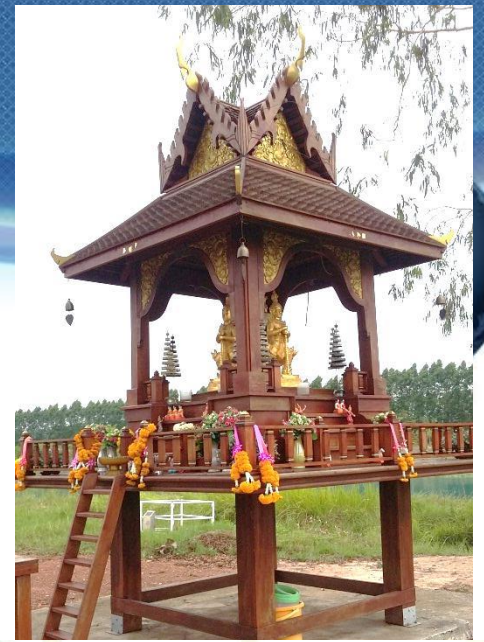

จำนวน 28 คน

ภาพรวมกิจกรรมการพัฒนาภาวะผู้นำ



1. การพัฒนาทางด้านจิตใจ



ภาพรวมกิจกรรมการพัฒนาภาวะผู้นำ



2. การพัฒนาทางด้านร่างกาย



ภาพรวมกิจกรรมการพัฒนาภาวะผู้นำ



3. การพัฒนาความรู้ด้านภาวะผู้นำ



หน้าที่

- รู้หน้าที่
- มีความรู้
- มีความสามารถ

ซื่อสัตย์

- ต่อตนเอง
- ต่อหน่วยงาน
- ต่อสังคม
- ต่อประเทศชาติ

เสียสละ

- มีจิตสาธารณะ
- เสียสละ
- พัฒนาดิน
- พัฒนางาน
- พัฒนาหน่วย
- พัฒนาสังคม
- พัฒนาประเทศชาติ

1. ผู้นำธรรมาภิบาล

ภาพรวมกิจกรรมการพัฒนาภาวะผู้นำ

3. การพัฒนาความรู้ด้านภาวะผู้นำ



พล.อ.อาทธรฯ



รศ.ดร.มาณีฯ



Mr.Yeapฯ



2. ผู้นำโลกาภิวัตน์

ภาพรวมกิจกรรมการพัฒนาภาวะผู้นำ



3. การพัฒนาความรู้ด้านภาวะผู้นำ



พล.อ.นรินทร์ฯ



พล.อ.ดุษฎีฯ

พล.ท.สุรสิทธิ์ฯ

3. ผู้นำประชาธิปไตย

ภาพรวมกิจกรรมการพัฒนาภาวะผู้นำ



3. การพัฒนาความรู้ด้านภาวะผู้นำ



พล.อ.ดุษฎีฯ



พล.ท.สุรสิทธิ์ฯ



พล.อ.นรินทร์ฯ

4. ผู้นำเศรษฐกิจพอเพียง

ภาพรวมกิจกรรมการพัฒนาภาวะผู้นำ



4. การอนุรักษ์ธรรมชาติ



พล.อ. อาทรฯ





ภาพรวมกิจกรรมการพัฒนาภาวะผู้นำ

5. การแบ่งปันประสบการณ์ภาวะผู้นำ



ภาพรวมกิจกรรมการพัฒนาภาวะผู้นำ

6. การฝึกทักษะการนำเสนอผลงาน



การบอกเล่าแรงบันดาลใจ

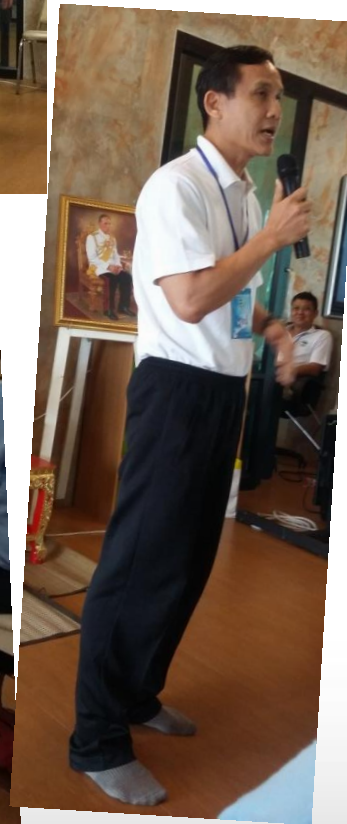

ภาพรวมกิจกรรมการพัฒนาภาวะผู้นำ

7. การฝึกความรับผิดชอบในหน้าที่



Happy time



Happy time



Happy time



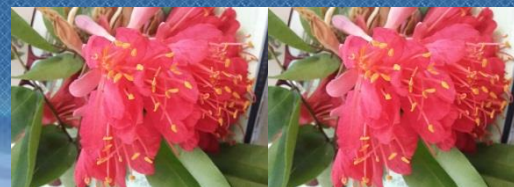

วันแห่งความสำเร็จ



I to I

ประเมินผลกิจกรรม

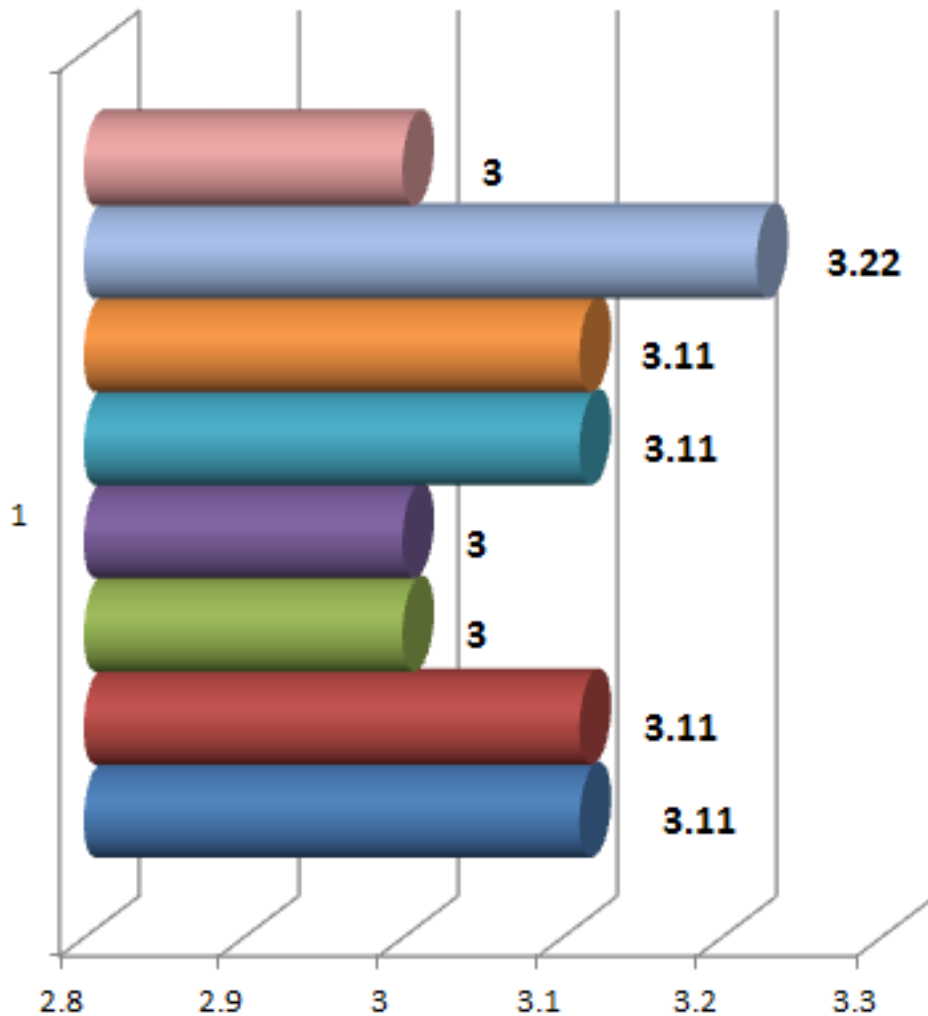

ความรู้

- R Nature
- E Nature
- R Democracy
- EDemocracy
- R Global
- E Global
- R good governance
- E good governance

- 4 = มากที่สุด
- 3 = มาก
- 2 = น้อย
- 1 = น้อยมาก

ประเมินผลกิจกรรม

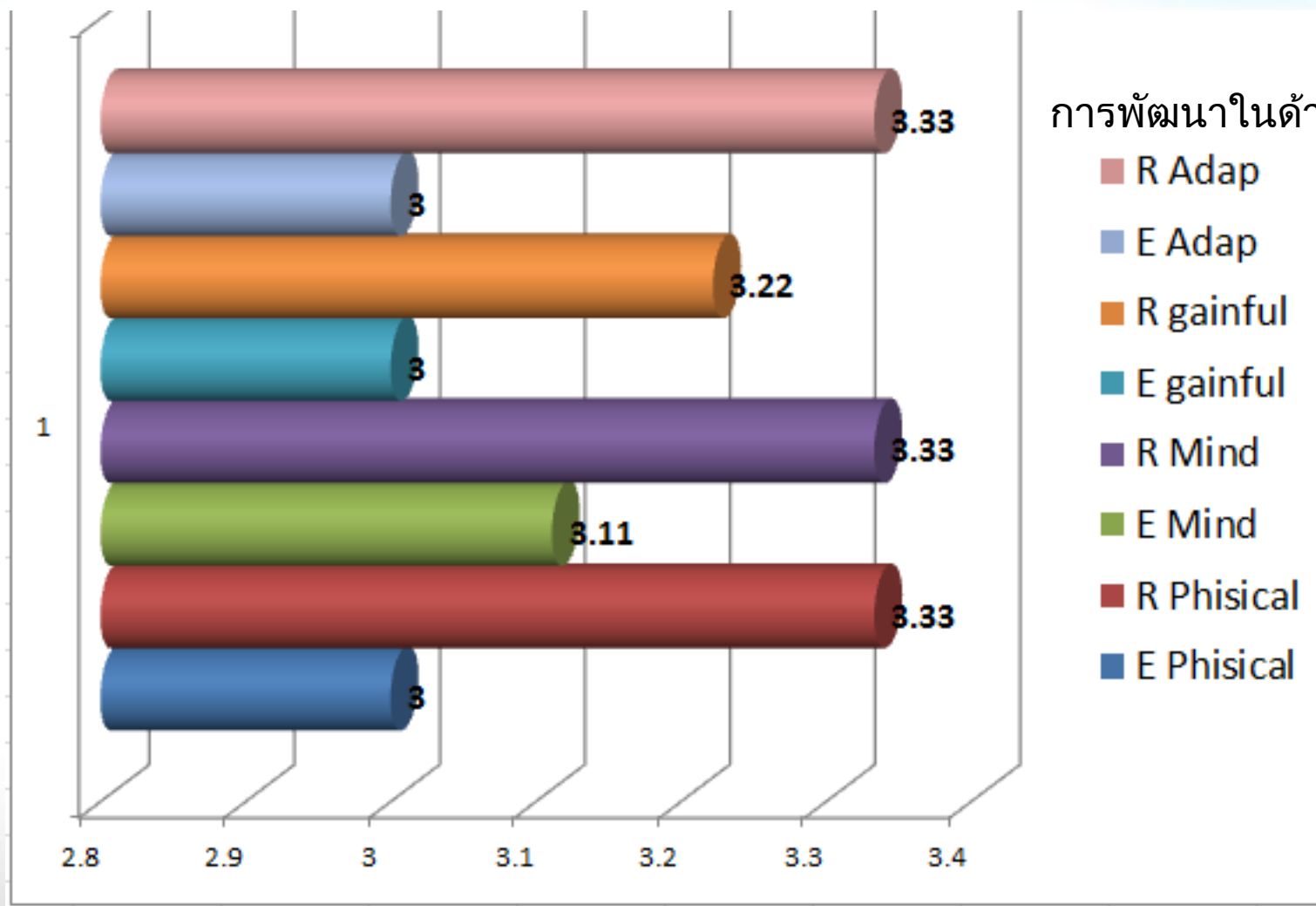

การพัฒนาในด้านต่างๆ

- R Adap
- E Adap
- R gainful
- E gainful
- R Mind
- E Mind
- R Phisical
- E Phisical

4 = มากที่สุด
3 = มาก
2 = น้อย
1 = น้อยมาก

ประเมินผลกิจกรรม

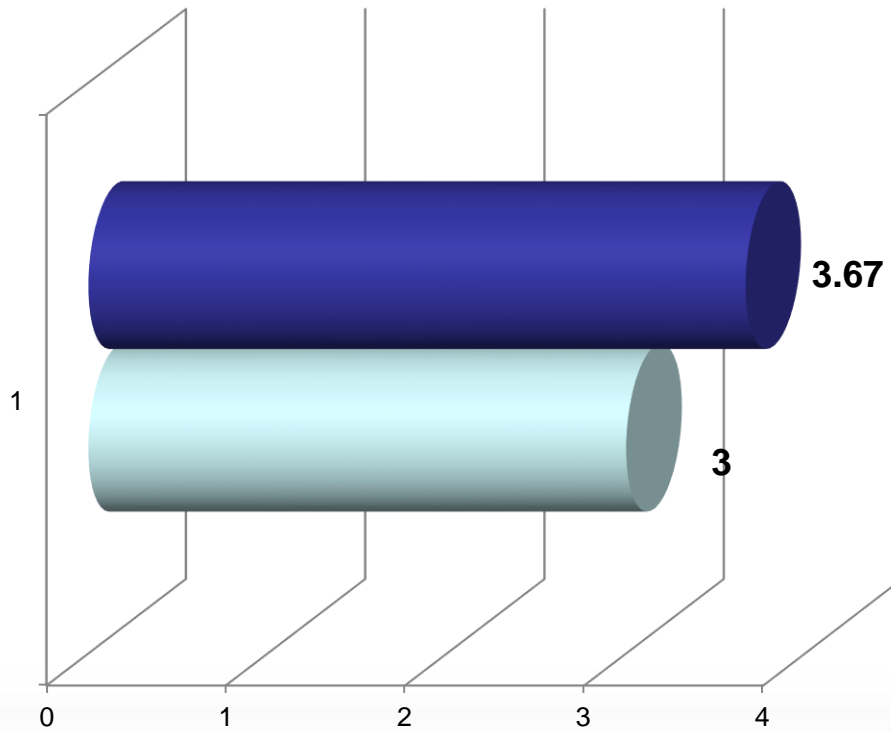

การแบ่งปันกันและกัน

■ R Sharing
■ E Sharing

4 = มากที่สุด
3 = มาก
2 = น้อย
1 = น้อยมาก

ประเมินผลภาพรวมการดำเนินงานกิจกรรม

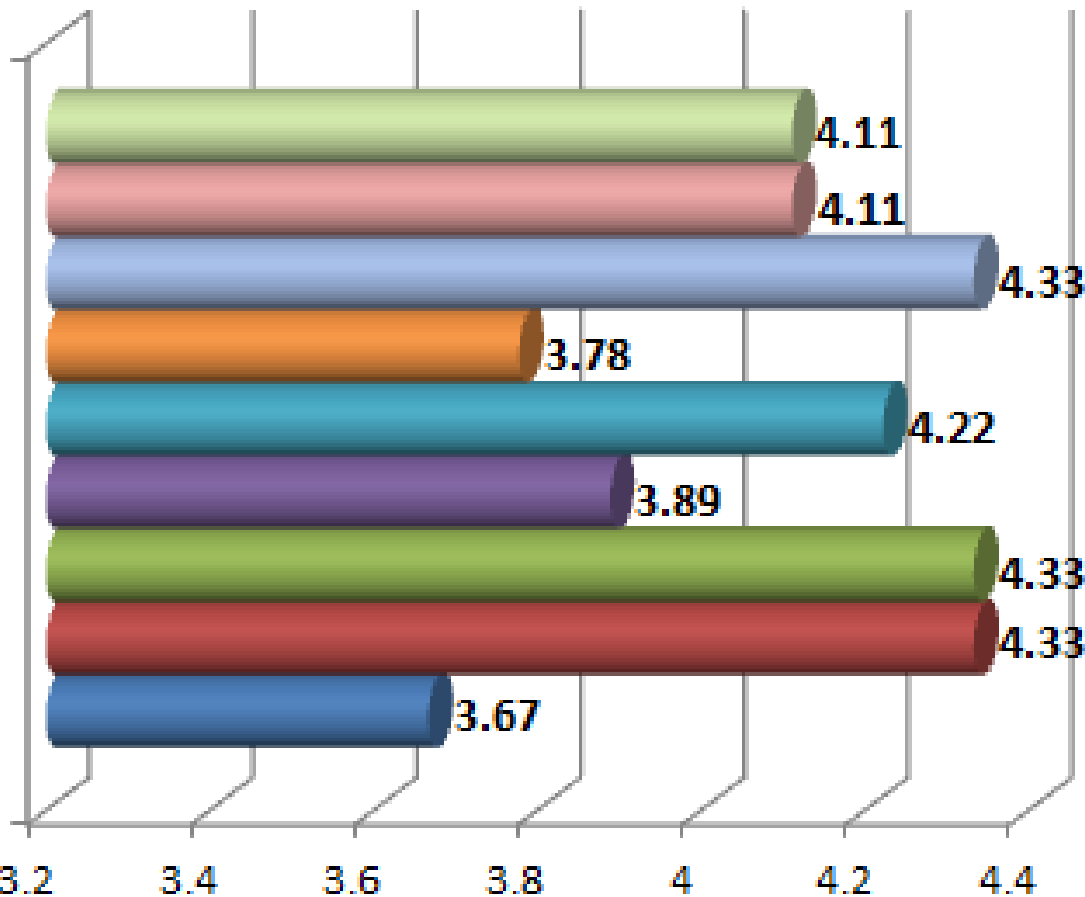

- เอกสาร
- การเรียนการสอน
- วิทยากร
- ที่พัก
- ห้องน้ำ
- สถานที่
- อาหาร
- บริการ
- ปชส.

5 = ดีมาก
4 = ดี
3 = น้อย
2 = ควรปรับปรุง
1 = ไม่พึงพอใจ



inspire to inspire



ขอบคุณค่ะ