



คำชี้แจง

ความสามารถและทักษะ
ตามจุดเน้นการพัฒนาคุณภาพผู้เรียน
“ ทักษะการคิดขั้นพื้นฐาน ”

ชั้นประถมศึกษาปีที่ ๒

สำนักวิชาการและมาตรฐานการศึกษา
สำนักงานคณะกรรมการการศึกษาขั้นพื้นฐาน
กระทรวงศึกษาธิการ

ลักษณะเครื่องมือวัดและประเมินผล

๑.๑ โครงสร้างในการสร้างเครื่องมือวัด และประเมินผลตามทักษะการคิด

ชั้น	ทักษะการคิด	เลือกตอบ (ข้อ)	เขียนตอบ (ข้อ)	รวม (ข้อ)	คะแนน เต็ม	เวลา (นาที)
ป.๒	ทักษะการเปรียบเทียบ ทักษะการจำแนกประเภท	๕	๑๓	๑๘	๒๐	๕๐

๑.๒ โครงสร้างในการสร้างเครื่องมือวัด และประเมินผลตามพฤติกรรมบ่งชี้ ทักษะการคิด

ชั้น	ทักษะการคิด	พฤติกรรมบ่งชี้	เลือก ตอบ (ข้อ)	เขียน ตอบ (ข้อ)	รวม (ข้อ)
ป.๒	๑. ทักษะการ จำแนกประเภท	๑. สามารถแยกสิ่งต่างๆ ตาม เกณฑ์ที่ระบุ	๒	-	๒
		๒. สามารถกำหนดหรือระบุ เกณฑ์ที่ได้รับการ ยอมรับทางวิชาการหรือยอมรับโดยทั่วไป เพื่อใช้ ในการจำแนกประเภทของสิ่งต่าง	๓	๒	๕
	๒. ทักษะ การเปรียบเทียบ	๑. สามารถระบุได้ว่าสิ่งที่ต้องการเปรียบเทียบกันมี ลักษณะเหมือนกันหรือ ต่างกันอย่างไร	-	๑๑	๑๑
		รวม	๕	๑๓	๑๘

ตอนที่ ๒ ทักษะการเปรียบเทียบ

พฤติกรรมบ่งชี้ สามารถระบุได้ว่าสิ่งที่ต้องการเปรียบเทียบกันมีลักษณะเหมือนกันหรือต่างกันอย่างไร

๘. เฉลยคำตอบ (เฉลย ๖๓ , ๖๗ , ๖๘)
๙. เฉลยคำตอบ (เฉลย ๓๙๙ , ๑๙๙ , ๑๐๙)
๑๐. เฉลยคำตอบ (เฉลย นก)
๑๑. เฉลยคำตอบ (เฉลย ๖)
๑๒. เฉลยคำตอบ (เฉลย มากกว่า)
๑๓. เฉลยคำตอบ (เฉลย มากกว่า)
๑๔. เฉลยคำตอบ (เฉลย มากกว่า)
๑๕. เฉลยคำตอบ (เฉลย น้อยกว่า)
๑๖. เฉลยคำตอบ (เฉลย ตะปู)
๑๗. เฉลยคำตอบ (เฉลย น้อยกว่า)
๑๘. เฉลยคำตอบ (เฉลย เท่ากัน)

เกณฑ์การให้คะแนน

ถูกได้ ๑ คะแนน

ผิดได้ ๐ คะแนน

การสรุปผลการประเมิน

การสรุปผลการประเมินผู้เรียนรายบุคคล เกณฑ์การผ่านผู้เรียนได้ผลการประเมินในระดับพอใช้ขึ้นไป ให้ถือว่าผ่านจุดเน้นทักษะการคิด

เกณฑ์การประเมิน

ร้อยละ ๘๐ ขึ้นไป	หมายถึง	ดีมาก
ร้อยละ ๗๐ – ๗๙	หมายถึง	ดี
ร้อยละ ๖๐ – ๖๙	หมายถึง	พอใช้ (ผ่านจุดเน้นทักษะการคิด)
ร้อยละ ๕๐ – ๕๙	หมายถึง	ผ่าน
ต่ำกว่าร้อยละ ๕๐	หมายถึง	ไม่ผ่าน

สรุปผลการประเมินความสามารถและทักษะตามจุดเน้นการพัฒนาคุณภาพผู้เรียน

ด้านทักษะการคิดขั้นพื้นฐานชั้นประถมศึกษาปีที่ ๒

นักเรียนต้องได้ผลการประเมินในระดับพอใช้ขึ้นไปทุกตอน คือ

ตอนที่ ๑ ทักษะการเปรียบเทียบ

ตอนที่ ๒ ทักษะการจำแนกประเภท

ที่	ชื่อ-สกุล นักเรียน	ผลการประเมิน		สรุป
		ตอนที่ ๑	ตอนที่ ๒	
๑.	เด็กหญิงมารยาท เรียบร้อย	ดี	ดีเยี่ยม	ผ่าน
๒.	เด็กชายลักษณะ ดีจริง	ดี	ดี	ผ่าน
๓.	เด็กหญิงมีจริง ไช้ชนะ	พอใช้	ดี	ไม่ผ่าน
๔.	เด็กชายว่าน แป้งปิ่น	ควรปรับปรุง	ควรปรับปรุง	ไม่ผ่าน

ตัวอย่างการนำผลการประเมินเข้าระบบอย่างไรจากฐานข้อมูลสถานศึกษา

๑. จำนวนนักเรียนทั้งหมดในชั้นประถมศึกษาปีที่ ๒ ใส่ในช่องเป้าหมายเท่ากับ ๔ (คน)

๒. จำนวนนักเรียนที่ผ่านการประเมิน ? (สรุป) ใส่ในช่องผลลงคะแนนที่ได้เท่ากับ ๒ (คน)



เครื่องมือวัดและประเมินผล

ความสามารถและทักษะ
ตามจุดเน้นการพัฒนาคุณภาพผู้เรียน
“ ทักษะการคิดขั้นพื้นฐาน ”

ชั้นประถมศึกษาปีที่ ๒

สำนักวิชาการและมาตรฐานการศึกษา
สำนักงานคณะกรรมการการศึกษาขั้นพื้นฐาน
กระทรวงศึกษาธิการ

**แบบวัดความสามารถทักษะการจำแนกประเภท และทักษะการเปรียบเทียบ
ชั้นประถมศึกษาปีที่ ๒**

คำชี้แจง

๑. แบบวัดความสามารถ และทักษะการจำแนกประเภท และทักษะการเปรียบเทียบ ระดับชั้นประถมศึกษาปีที่ ๒ ฉบับนี้ มีทั้งหมด ๑๕ ข้อ จำนวน ๒๐ คะแนน แบ่งเป็น ๒ ตอน คือ

ตอนที่ ๑ ทักษะการจำแนกประเภท

- ๑.๑ แบบเลือกตอบ จำนวน ๕ ข้อ ข้อที่ ๑ - ๕ ข้อละ ๑ คะแนน รวม ๕ คะแนน
๑.๒ แบบเขียนตอบ จำนวน ๒ ข้อ ข้อที่ ๖ - ๗ ข้อละ ๒ คะแนน รวม ๔ คะแนน

ตอนที่ ๒ ทักษะการสังเกต







เป็นแบบเขียนตอบ จำนวน ๘ ข้อ ข้อที่ ๘ - ๑๕ ข้อละ ๑ คะแนน รวม ๑๑ คะแนน

๒. เวลาทำข้อสอบ ๕๐ นาที

ตอนที่ ๑ ทักษะการจำแนกประเภท

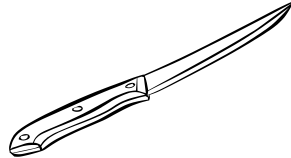

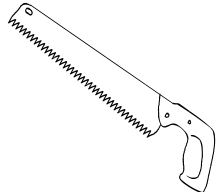





พฤติกรรมบ่งชี้ สามารถแยกสิ่งต่างๆ ตาม เกณฑ์ที่ระบุ

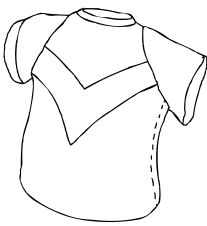

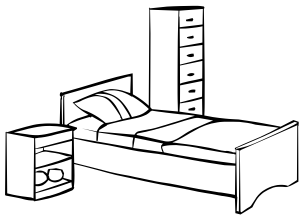

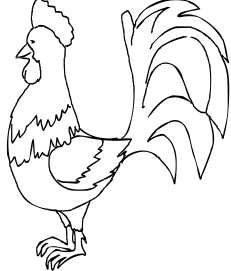
คำชี้แจง นักเรียนทำเครื่องหมาย ✕ ข้อที่เป็นสิ่งของที่อันตรายที่ควรระวังสำหรับเด็ก

ข้อ	ตัวเลือก		
๑.			
	๑	๒	๓
๒.			
	๑	๒	๓

พฤติกรรมบ่งชี้ สามารถกำหนดหรือระบุ เกณฑ์ที่ได้รับการยอมรับทางวิชาการหรือยอมรับโดยทั่วไป
เพื่อใช้ในการจำแนกประเภทของสิ่งต่างๆ

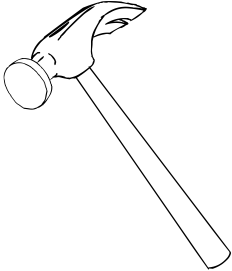
คำชี้แจง นักเรียนทำเครื่องหมาย ✕ ข้อที่เข้าพวกกับสิ่งที่กำหนดให้

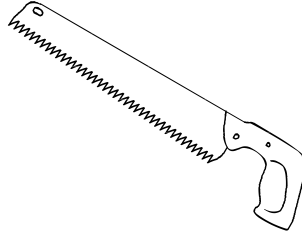
ข้อ	กำหนดให้	ตัวเลือก		
๓.				
		๑	๒	๓
๔.				
		๑	๒	๓

๕.				
		๑	๒	๓

พฤติกรรมบ่งชี้ สามารถแยกสิ่งต่าง ๆ ตามเกณฑ์ที่ระบุ

๖. นักเรียนดูภาพ แล้วนำมาจำแนกประเภทตามลักษณะที่กำหนด (๒ คะแนน)



เห็ด

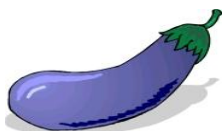

มะเขือยาว



กล้วย



กะหล่ำดอก



แตงโม



แครอท



องุ่น



ถั่วงอก



มะเขือเทศ



แอปเปิ้ล



ชมพู่



สับปะรด

แบ่งตามลักษณะที่กำหนดได้ดังนี้

ลักษณะที่กำหนด	ชื่อ
๑.....	๑.....
.....
.....
๒.....	๒.....
.....
.....

พฤติกรรมบ่งชี้ สามารถกำหนดหรือระบุ เกณฑ์ที่ได้รับการยอมรับทางวิชาการหรือยอมรับโดยทั่วไป
เพื่อใช้ในการจำแนกประเภทของสิ่งต่างๆ

๗. นักเรียนดูภาพพืชแล้วนำมาแบ่งเป็นพวกตามความสัมพันธ์/ความเหมือน/ความต่าง/ สมบัติตามที่นักเรียน
กำหนด (๒ คะแนน)



ดอกบัว



ต้นมะพร้าว



เห็ด



ทานตะวัน



ต้นกระบองเพชร



ต้นมะม่วง



ต้นสน



ผักตบชวา

ลักษณะที่กำหนด	ชื่อ
๑.....	๑.....
๒.....	๒.....

ตอนที่ ๒ ทักษะการเปรียบเทียบ

พฤติกรรมบ่งชี้ สามารถระบุได้ว่าสิ่งที่ต้องการเปรียบเทียบกันมีลักษณะเหมือนกันหรือต่างกันอย่างไร

คำชี้แจง นักเรียนเขียนคำตอบลงในช่องว่าง





๘. จากจำนวน ๖๘ , ๖๓ , ๖๗ จงเรียงลำดับจำนวนจากน้อยไปหามาก

ตอบ _____ , _____ , _____.

๙. จากจำนวน ๓๙๙ , ๑๐๙ , ๑๙๙ จงเรียงลำดับจำนวนจากมากไปหาน้อย

ตอบ _____ , _____ , _____.

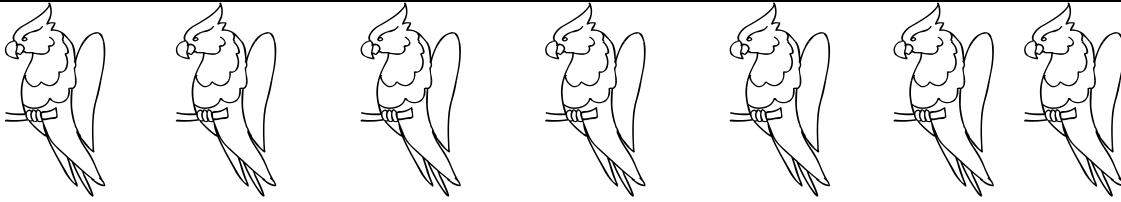
ใช้ข้อมูลจากแผนภูมิรูปภาพที่กำหนดให้ตอบคำถามข้อ ๑๐ - ๑๑

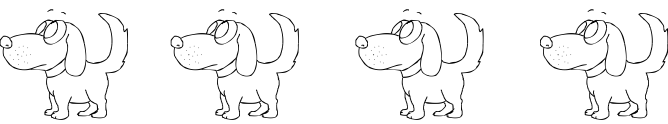
ไก่	
ปลา	
นก	
แมว	
สุนัข	





๑๐. สัตว์ชนิดใดขายได้มากที่สุด

ตอบ.....

๑๑. นกขายได้มากกว่าไก่กี่ตัว

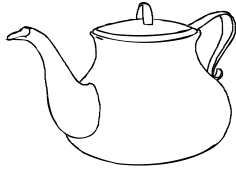
ตอบ.....ตัว

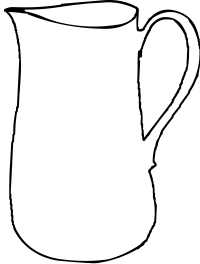
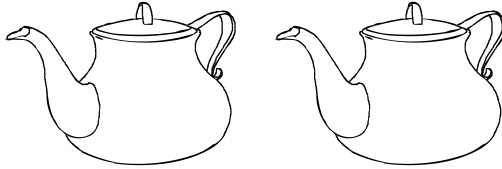
ใช้ข้อมูลจากรูปภาพที่กำหนดให้ ตอบคำถามข้อ ๑๒ - ๑๓

<p>กาน้ำ</p> 	<p>เทน้ำใส่แก้วได้ พอดี</p> 
<p>เหยือกน้ำ</p> 	<p>เทน้ำใส่กาน้ำ ได้พอดี</p> 
<p>หม้อ</p> 	<p>เทน้ำใส่ เหยือกน้ำ ได้พอดี</p> 

๑๒. ตวงน้ำใส่เหยือกน้ำ ๒ เหยือก มากกว่าหรือน้อยกว่าตวงน้ำใส่แก้ว ๑๐ แก้ว

ตอบ.....

๑๓. ตักน้ำใส่หม้อ ๑ ใบจะมากกว่าหรือน้อยกว่าตักน้ำใส่กาน้ำ ๕ ใบ

ตอบ.....

ใช้ข้อมูลจากรูปภาพที่กำหนดให้ ตอบคำถามข้อ ๑๔ - ๑๕

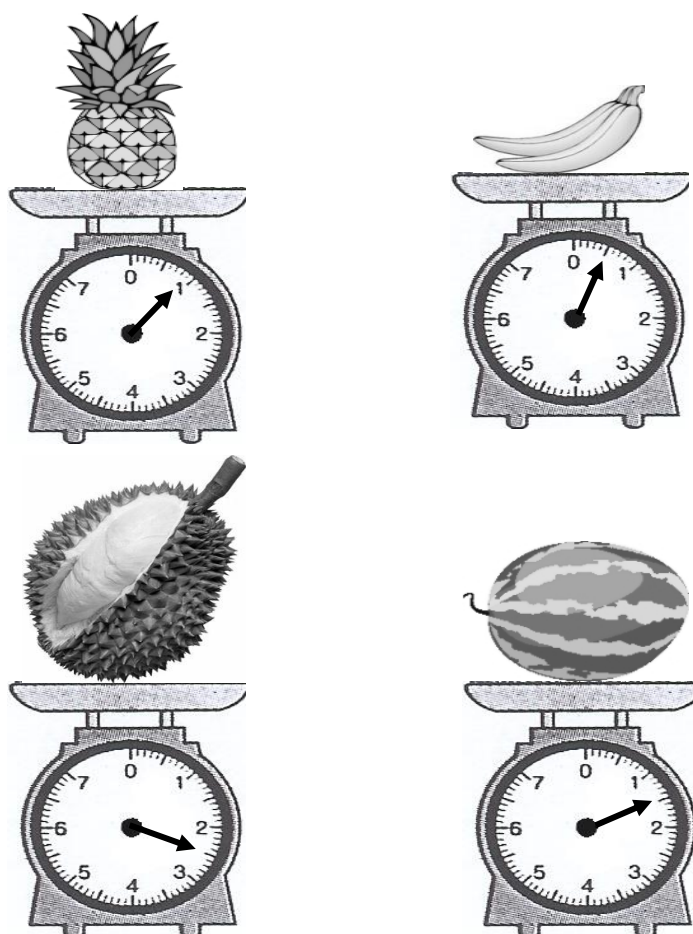

๑๔. ทุเรียน ๑ ผล มีน้ำหนักมากกว่าหรือน้อยกว่าส้ปะรด ๔ ผลกับแตงโม ๒ ผลรวมกัน

ตอบ.....

๑๕. แตงโม ๑ ผล มีน้ำหนักมากกว่าหรือน้อยกว่ากล้วย ๒ ผล

ตอบ.....

ใช้ข้อมูลจากรูปภาพที่กำหนดให้ตอบคำถามข้อ ๑๖ - ๑๘

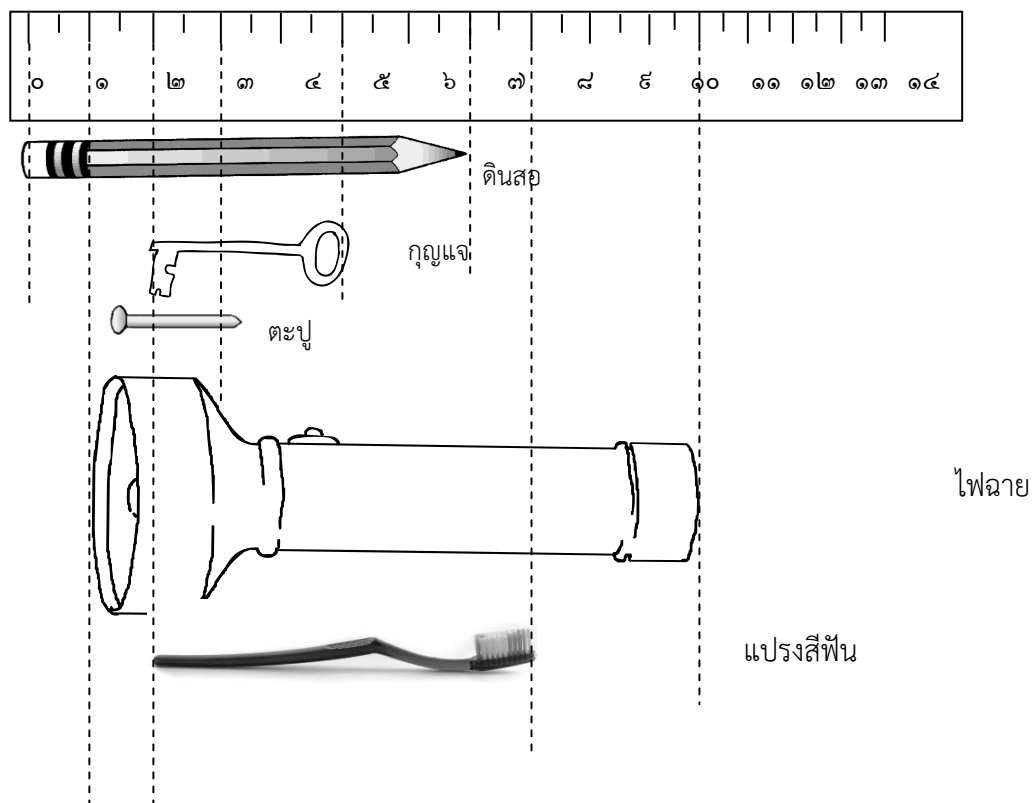

๑๖. สิ่งของที่มีความยาวน้อยที่สุดคือ.....

๑๗. แปรงสีฟันยาวกว่าหรือสั้นกว่าดินสอ

ตอบ.....

๑๘. ถ้านำตะปูกับแปรงสีฟันมาวางต่อกันจะยาวกว่า หรือสั้นกว่า หรือยาวเท่ากับ ความยาวของดินสอ

ตอบ.....